

13 再生ポリエチレン樹脂製敷板

特徴

ポリエチレン製で、耐衝撃性にも優れ、軽量で可搬性に優れています。
重量に耐える丈夫でしっかりした製品ですので、資材置場、足場の仮設、路面の養生などさまざまな用途にご使用いただける実用性の高い製品です。

用途例

作業場床保護、イベント会場、屋内通路養生、車両荷台保護、ビニルハウス周り養生、建築現場通路、芝養生、インターロッキング養生、仮設テント床面、仮設テント周り、グランド仮設通路、仮設駐車場敷板、土木現場通路、アスファルト路面養生他



スーパージュライトシリーズ (0377)

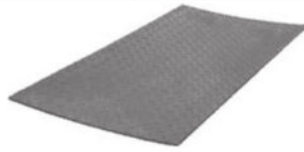

商品名	サイズ	重量 (kg)	価格	梱包数	備考
スーパージュライト	910×1820 厚み 12mm+凸3mm	18	24,000	1	エコマーク NETIS
スーパージュライトM2	1000×2000 厚み 12mm+凸3mm	23	30,000	1	エコマーク NETIS

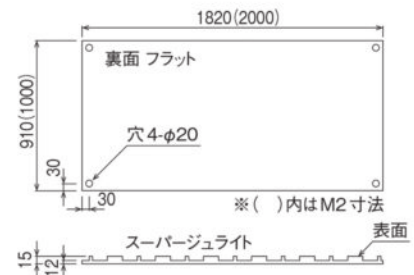

- ・スーパージュライトシリーズは、(財)日本環境協会エコマーク事務局認定環境保全商品です。
- ・スーパージュライトシリーズは、国土交通省新技術情報提供システムに登録された商品です。(登録番号：KT-130053-A)
- ・スーパージュライトシリーズは、農業農村整備民間技術情報データベースに登録された商品です。(登録番号：1175)

ジュライトシリーズ (0377)

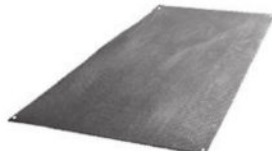

商品名	サイズ	重量 (kg)	価格	梱包数	備考
ジュライト6	910×1820 厚み6mm	9	10,600	1	エコマーク
ジュライト10	910×1820 厚み10mm	15	18,000	1	エコマーク

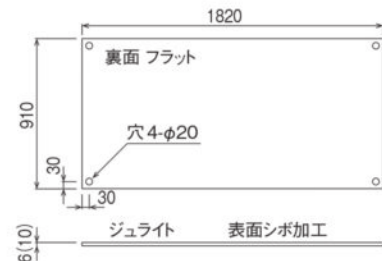

- ・ジュライトシリーズは、(財)日本環境協会エコマーク事務局認定環境保全商品です。
- ・スーパージュライトシリーズは、農業農村整備民間技術情報データベースに登録された商品です。(登録番号：1175)

スーパージュライト48 (0377)



商品名	サイズ	重量 (kg)	価格	梱包数
スーパージュライト48	1220×2440 厚み 13mm+凸4mm	40	36,000	1

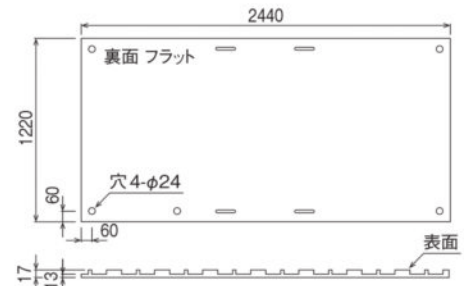

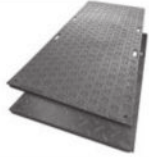

- ・スーパージュライト48は、国土交通省新技術情報提供システムに登録された商品です。(登録番号：KT-130053-A)
- ・スーパージュライト48は、農業農村整備民間技術情報データベースに登録された商品です。(登録番号：1175)

(注) (1)本製品の製造元は京葉興業株式会社です。(2)上記価格には、運賃は含まれておりません。

スーパージュライト48-W(XXXX)					
					
商品名	サイズ	重量 (kg)	価格	梱包数	備考
スーパージュライト48-W	1220×2440 厚み13mm+表面凸4mm、裏面凸5mm	40.0	39,000	1	エコマーク NETIS

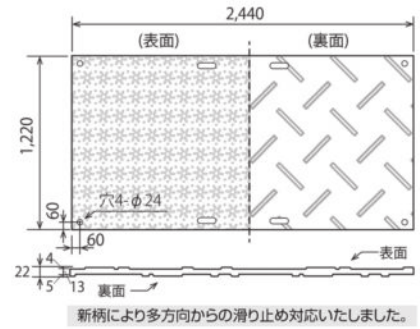
上記製品の製造元は京葉興業株式会社です。上記価格には、運賃は含まれておりません。



ジュライト-halfシリーズ(0377)					
					
商品名	サイズ	重量 (kg)	価格	梱包数	備考
ジュライト6-half S	910×910 厚み 6mm	4.5	5,900	1	エコマーク
ジュライト6-half L	455×1820 厚み 6mm	4.5	5,900	1	エコマーク
ジュライト10-half S	910×910 厚み 10mm	7.5	9,500	1	エコマーク
ジュライト10-half L	455×1820 厚み 10mm	7.5	9,500	1	エコマーク

上記製品の製造元は京葉興業株式会社です。上記価格には、運賃は含まれておりません。

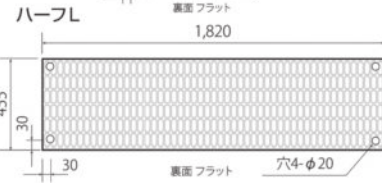
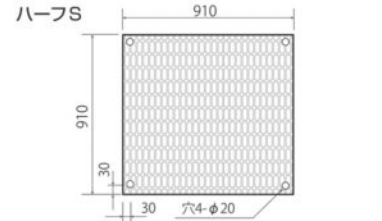

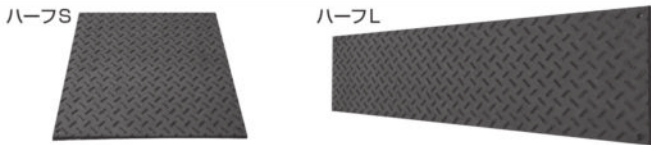
スーパージュライト-halfシリーズ(0377)					
					
商品名	サイズ	重量 (kg)	価格	梱包数	備考
スーパージュライト-half S	910×910 厚み 12mm+凸3mm	9.0	12,500	1	エコマーク NETIS
スーパージュライト-half L	455×1820 厚み 12mm+凸3mm	9.0	12,500	1	エコマーク NETIS
スーパージュライトM2-half S	1000×1000 厚み 12mm+凸3mm	11.5	15,500	1	エコマーク NETIS
スーパージュライトM2-half L	500×2000 厚み 12mm+凸3mm	11.5	15,500	1	エコマーク NETIS

上記製品の製造元は京葉興業株式会社です。上記価格には、運賃は含まれておりません。

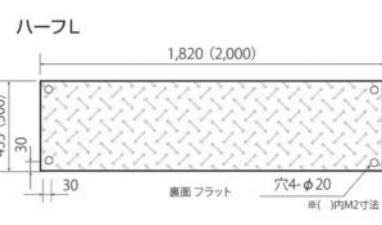
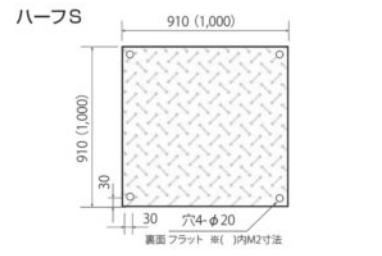

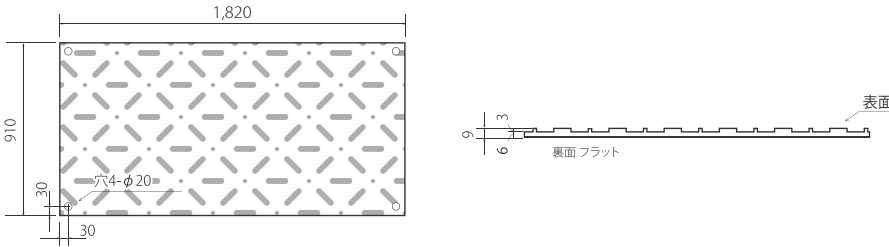
らくらばん						
						
商品名	サイズ	重量 (kg)	価格	梱包数	備考	
らくらばん	910×1820 厚み6mm+凸3mm	10.0	11,600	1	エコマーク	

(注)Ⓜ印は受注生産品です。