

# 11 雨水貯留浸透製品

## 1. 雨水貯留浸透槽(RAIN望スタジアムII、IIS)

※公益社団法人 雨水貯留浸透技術協会  
技術評価認定書 雨水技評第30-2号(平成28年9月1日付)取得

### ●RAIN望スタジアムII 主要部材(高さ260mm)

1個当:円

1個当:円

スタジアムII 本体フル (9816-9999-2001) メーカー規格品	スタジアムII 本体ハーフ1縦 (9816-9999-2002) メーカー規格品	スタジアムII 本体ハーフ2横 (9816-9999-2003) メーカー規格品	スタジアムII 本体クォーター (9816-9999-2004) メーカー規格品	スタジアムII 側板 (9816-9999-2009) メーカー規格品
				☆
価格	価格	価格	価格	価格
オープン価格	オープン価格	オープン価格	オープン価格	オープン価格
スタジアムII 本体フル凸 (9816-9999-2005) メーカー規格品	スタジアムII 本体ハーフ1縦凸 (9816-9999-2006) メーカー規格品	スタジアムII 本体ハーフ2横凸 (9816-9999-2007) メーカー規格品	スタジアムII 本体クォーター凸 (9816-9999-2008) メーカー規格品	
価格	価格	価格	価格	
オープン価格	オープン価格	オープン価格	オープン価格	

### ●RAIN望スタジアムIIS 主要部材(高さ130mm)

1個当:円

1個当:円

スタジアムIIS 本体フル (9816-XXXX-XXXX) メーカー規格品	スタジアムIIS 本体ハーフ1縦 (9816-XXXX-XXXX) メーカー規格品	スタジアムIIS 本体ハーフ2横 (9816-XXXX-XXXX) メーカー規格品	スタジアムIIS クォーター (9816-XXXX-XXXX) メーカー規格品	スタジアムIIS 側板M (9816-XXXX-XXXX) メーカー規格品
				☆
価格	価格	価格	価格	価格
オープン価格	オープン価格	オープン価格	オープン価格	オープン価格
スタジアムIIS 本体フル凸 (9816-XXXX-XXXX) メーカー規格品	スタジアムIIS 本体ハーフ1縦凸 (9816-XXXX-XXXX) メーカー規格品	スタジアムIIS 本体ハーフ2横凸 (9816-XXXX-XXXX) メーカー規格品	スタジアムIIS クォーター凸 (9816-XXXX-XXXX) メーカー規格品	スタジアムIIS 側板S (9816-XXXX-XXXX) メーカー規格品
				☆
価格	価格	価格	価格	価格
オープン価格	オープン価格	オープン価格	オープン価格	オープン価格

### ●共通部材

1個当:円

スタジアム 天板フル (9816-9999-0011) メーカー規格品	スタジアム 天板ハーフ (9816-9999-0012) メーカー規格品	スタジアム 天板クォーター (9816-9999-0013) メーカー規格品	長繊維不織布 D5420 (9816-9999-0014) メーカー規格品	長繊維不織布 D5200 (9816-9999-0015) メーカー規格品	スタジアム 天板固定ピン (9816-9999-0010) メーカー規格品
			1巻:巾2m×長さ50m 厚さ:4mm 東レ(株)製	1巻:巾2m×長さ100m 厚さ:2mm 東レ(株)製	RS テンパンコティピン
価格	価格	価格	価格	価格	価格
オープン価格	オープン価格	オープン価格	オープン価格	オープン価格	オープン価格

### ☆側板と本体の 組み合わせ

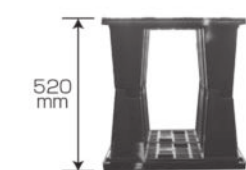

●上:スタジアムII 下:スタジアムII凸  
⇒スタジアムII側板

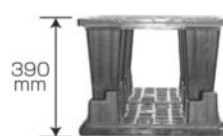

●上:スタジアムII 下:スタジアムIIS凸  
⇒スタジアムII側板M



●上:スタジアムIIS 下:スタジアムIIS凸  
⇒スタジアムII側板S

(注)(1)RAIN望スタジアムII・IISは、受注生産品です。

(2)RAIN望スタジアムII・IISにて提示させていただく設計積算価格は、車上渡し価格です。荷下ろし費用は含まれておりません。

## 2. 道路排水用雨水浸透ユニット(SPユニット)

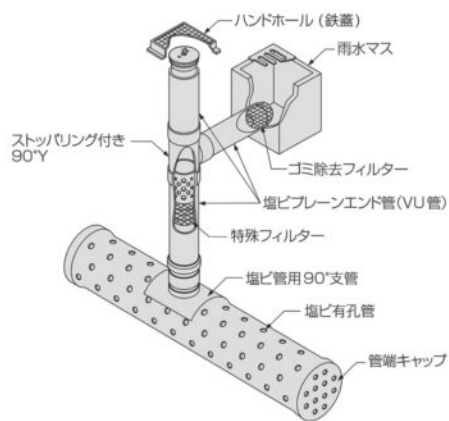

■道路排水用横型雨水浸透ユニット (SP-Hユニット)



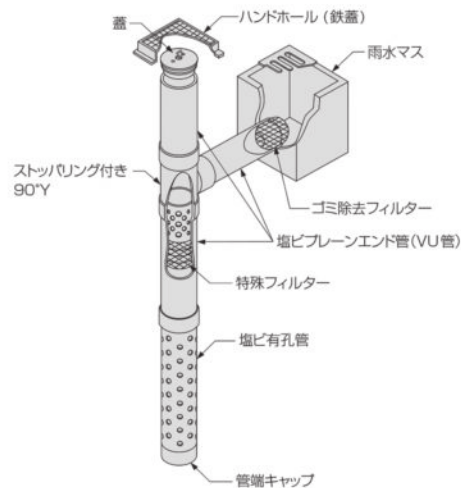

■道路排水用縦型雨水浸透ユニット (SP-Vユニット)



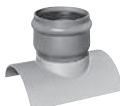

1個当:円

塩ビ有孔管ブレンエンド有孔管 (3005) メーカー規格品			管端ネットキャップ<NET-CAP> (SP-Hユニット用) (5633) メーカー規格品			管端キャップ(SP-Vユニット用) (5633) メーカー規格品			90SVR(SP-Hユニット用) (5571) JSWAS K-1品		
 ※360°全面有孔です。											
サイズ	価格	梱包数	サイズ	価格	梱包数	サイズ	価格	梱包数	サイズ	価格	梱包数
Ⓢ 200×4m	15,240	1	Ⓢ 400	13,040	5	Ⓢ 300	9,060	10	300×200	8,330	2
Ⓢ 300×4m	32,050	1				Ⓢ 400	9,490	15	400×200	9,180	2
Ⓢ 400×4m	57,260	1									
Ⓢ 400×2m	31,490	1									

1個当:円

ストップリング付き90°Y (5630) メーカー規格品			特殊フィルター(蓋付き) (5631) メーカー規格品			ゴミ除去フィルター (5632) メーカー規格品		
								
5型			6型			*VU用、VP用があります。		
サイズ	価格	梱包数	サイズ	価格	梱包数	サイズ	価格	梱包数
Ⓢ 200	9,060	2	Ⓢ 5型	73,840	5	Ⓢ 100	6,450	50
			Ⓢ 6型	30,850	2	Ⓢ 125	7,160	35
						Ⓢ 150	7,850	25
						Ⓢ 200	8,980	10

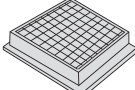
1個当:円

段違いSUSプレート (5639) メーカー規格品			ハンドホール(鉄蓋) (5637) メーカー規格品			透水シート (5643) メーカー規格品			活性炭 (5644) メーカー規格品		
											
サイズ	価格	梱包数	サイズ	価格	梱包数	サイズ	価格	梱包数	サイズ	価格	梱包数
Ⓢ 300-200	47,210	1	Ⓢ 330×330	35,420	1	<LB20>			Ⓢ 15kg/袋	15,560	1
Ⓢ 400-200	60,340	8				Ⓢ 巾1m× 50m巻	16,100	1			

(注) (1)Ⓢ印は受注生産品です。

(2)ゴミ除去フィルターの標準品は14メッシュですが、4メッシュ、6メッシュも品揃えがあります。